

 Kawasaki

**新製品情報**

 川崎重工

● '87/10

# パワフルに、60ZII

60Zをパワーアップしてフルモデルチェンジ



## 60ZII

(標準バケット容量1.5m<sup>3</sup>)

※ キャブはオプションです。

人気機種・60Zが生まれかわりました。エンジン出力は16%のパワーアップ。これによって、掘削力は34%アップの8.3t。けん引力も8.3tにアップして——たくましく使いやすい小型機の誕生です。

<http://www.keiyou.net>

# 新製品 情報

パワーアップだけではありません。  
操作性、走行安定性、居住性も  
いちだんと向上して新登場です。

# 602II

## ■ちょっとぜいたくな機構を満載

### ●優れた走行安定性と作業性

前後進3段のフルパワーシフトミッションを採用。さらに変速レバーとバケット・ホイスト操作レバーをそれぞれ1本レバーとし、操作性の向上を図っています。また長いホイールベースと広いトレッドにワイドベースタイヤを標準装備して、走行安定性も抜群です。



### ●快適な乗り心地

人間工学に基づいてレイアウトされた計器盤やレバー、サスペンション付デラックスシートなど、扱いやすさと快適さを重視した数々の装備を満載。また、フロアを防振支持とし、快適な乗心地を実現しました。

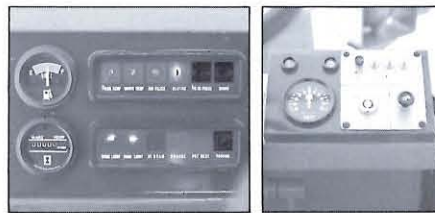

### ●大きくなった作業能力

16%アップした110PSのエンジンが走行性能・荷役性能を大幅に向上させました。いちだんと大きくなったダンピングクリアランス・リーチとともに、作業能力を高めています。

### ●充実した安全対策

点検容易なOKモニタを標準装備。またブレーキは湿式ディスクブレーキを採用し、つねに確実な制動力を確保します。

## ■型式図

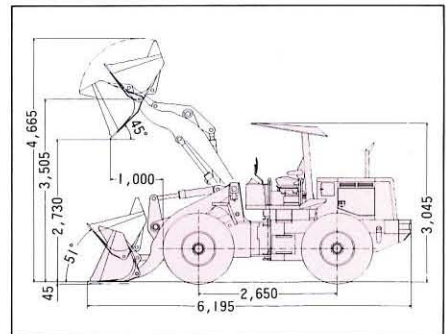

## ■主要諸元・仕様

バケツ容量	1.5 <sup>m</sup>		
常用荷重	2,500kg		
走行速度(バック)	1速	2速	3速
	7.4(7.6)km/H	14.0(14.2)km/H	33.0(33.5)km/H
最大けん引力	8,300kg		
登坂能力	30°		
最小回転半径	4,570mm		
車体屈折角	40°		
全長	(爪なし)6,195mm (爪付)6,365mm		
全幅(車体(バケツ))	2,360mm(2,450mm)		
全高	3,045mm		
ダンピングクリアランス	(爪なし)2,730mm (爪付)2,580mm		
ダンピングリーチ	(爪なし)1,000mm (爪付)1,090mm		

運転整備重量	(爪なし)7,980kg (爪付)8,130kg	
エンジン	名称	いすゞ6BD1
	定格出力/定格回転	110PS/2,400r.p.m.
	排気量	5,785cc
	方式・気筒数・サイクル	水冷式・6気筒・4サイクル
駆動方式	4輪駆動	
トランスミッション形式	フルパワーシフト	
タイヤ	18.4-24-10PR	
リンク機構	川崎式Z型逆転リンク	
かじ取り装置	フレーム屈折式パワーステアリング	
ブレーキ装置	方式	湿式ディスクブレーキ
	系統	2系統
フューエルタンク	175ℓ	

# 川崎重工業株式会社

建設機械事業部

●東京本社/〒105 東京都港区浜松町2丁目4-1(世界貿易センタービル)  
☎(03)435-6959(ダイヤルイン)

北海道営業所 ☎(011)376-2241	新潟営業所 ☎(025)274-7384
東北営業所 ☎(022)284-5106	北陸営業所 ☎(0762)51-2191
北・東北営業所 ☎(0177)26-4181	近畿営業所 ☎(06)348-8283
南・東北営業所 ☎(0249)43-0700	播州営業所 ☎(0794)35-4800
北関東営業所 ☎(0289)76-3511	中国営業所 ☎(082)879-3451
千葉営業所 ☎(0472)54-0157	四国営業所 ☎(0877)44-1100
東京営業所 ☎(03)435-2923	九州営業所 ☎(092)962-2121
中部営業所 ☎(0565)28-6116	南・九州営業所 ☎(0992)43-3214
岐阜営業所 ☎(0582)66-1318	

代理店