

WA900-3 ADVANCE LOADER

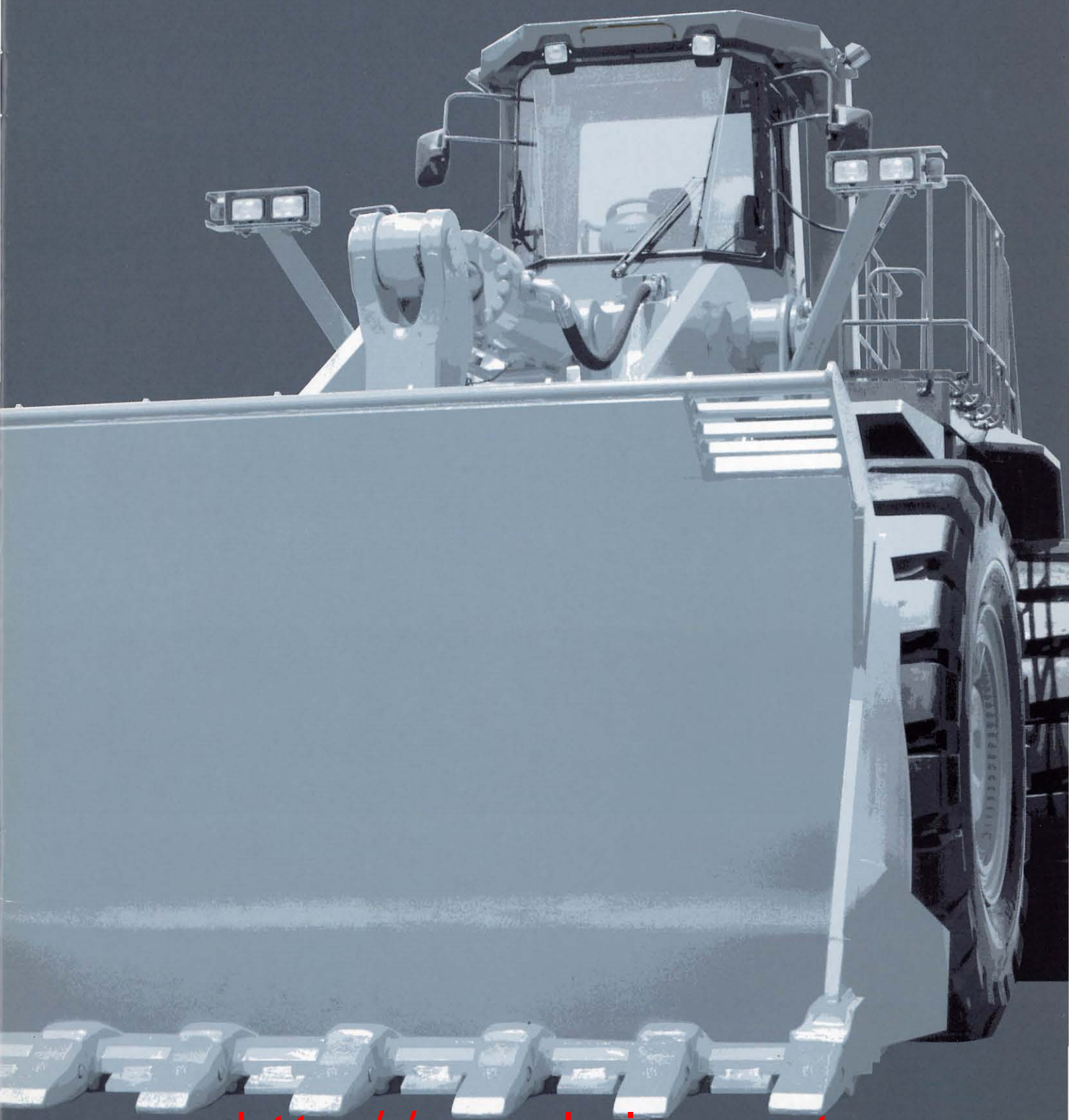

<http://www.keiyou.net>
KOMATSU



BIG PRIDE

鉱山におけるハードワークの連続にもビクともしない
タフネス——WA900。

より生産性を引き上げるために。

もっともっとオペレータが気持ちよく仕事できるために。

さらなる信頼性UPのために。

いま、WA900は全方位ステップアップで、さらなる高みへ。

<http://www.keiyou.net>



よりBIGな キャパシティは、 さらなる 生産性UPの ために。

13m³の大容量バケット

バケット容量を13m³にアップ。チルトバック角が大きいため荷の入りが良く、高効率の掘削、すくい込みが行えます。また、カッティングエッジ厚さアップ、ツース強化を実施し、耐久性を向上させています。

チルトバック角

50°



ゆとりあるビッグパワー

エンジンパワーをさらにアップし、豪快な力強さにさらに磨きをかけました。レスポンスが良く抜群の加速性を誇るうえ、低燃費、低騒音で排気色もきれいな高性能エンジンです。

**637kW
(865PS)**

クラスNo.1の掘削力

最大掘削力、最大けん引力はクラス最強。掘削力とけん引力のバランスが良いので作業がしやすく、生産性アップをもたらします。

最大掘削力(バケット)
666kN (68ton)
最大けん引力
588kN (60ton)

突込みをさらにパワーアップ

前進2速時にキックダウンスイッチを押すと、1速にシフトダウン。前後進レバーを後進に入ると自動的に2速に戻ります。

タイヤカットを防止

下方視界に優れ、走行路面の確認が容易。さらに、強化スビルガード、スパーウイングがタイヤカットを防止します。

走行燃費を大幅低減

前進3段・後進3段の遊星式トランスミッションを採用。作業に最適な車速が容易に選べるので、燃費が良くなり、経済的です。

高効率のロード&キャリイ

ロングホイールベース、ワイドトレッドにより走行安定性は抜群。前進3段・後進3段変速によるスムーズな加速や速い車速、大容量バケットなどあいまって効率の良いロード&キャリイを展開し、生産性アップに貢献します。

90ton/100tonダンプにベストマッチング

ダンピングクリアランス5020mm、ダンピングリーチ2215mm。90tonダンプでは735mmものクリアランス余裕があり、ワイドな視界とあいまってスピーディな積込みがラクに行えます。46ton/60tonダンプとのマッチングも良く、大幅な作業効率アップが見込めます。

サイクルタイムが短縮

掘削・すくい込み時は作業機への油量を減らし、油の一部をタンクへ戻して油圧負荷を軽減させ、そのぶんのパワーを駆動輪に配すので、けん引力が高まり掘削能力がアップ。またブーム上昇中は、作業機油量を増やすことによってブームスピードをアップさせサイクルタイムを短縮させるとともに、低回転時は吐出量を制御しエンジンレスポンスを優先させます。

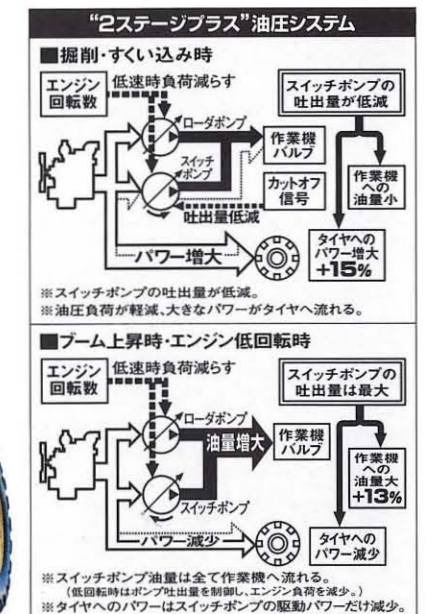

<http://www.keiyou.net>

よりBIGな オペレータ スペースは、 さらなるゆとりの ために。



ワイドな視界の大型キャブ

ビラーレス大型平面ガラスを採用した、ワイドな視界を誇る大型キャブを装備。ワンタッチでウインドが開閉できるパワーウインドや、降りはじめや小雨時に便利な間欠ワイパを標準装備しています。

低振動・低騒音なビスカスマウント

キャブは、ラバー+シリコンオイルで構成されたコマツ独自のビスカスダンパでマウント。振動が吸収され、快適な乗り心地を生み出し、騒音低減にも貢献します。

ビスカスマウント

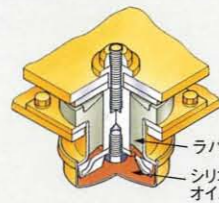

オートマチック

トランスミッション (オプション)

走行速度、エンジン回転数など車両の走行状態により、最適速度段に自動変速。オペレータはわずらわしい変速操作から解放され、疲れ知らずです。タイムラグやショックが少なく走行はいつもスムーズです。

ラクラク操作できる変速レバー

ハンドルから手を離さずに指先だけでスムーズに操作できる電気式トランスミッションコントロールレバーを採用。変速が軽く、確実に行えます。前後進レバー・変速レバー共に簡単に長さ調節ができるので、操作しやすいポジションにセットできます。

軽くキレのよい

全油圧式パワーステアリング

全油圧式(オービットロール)パワーステアリングを採用。操作力がとても軽く、キレが良いので、据え切りもラクラク。ダンブ積み時の位置決めなどで威力を発揮します。

高い静粛性

グラスウール入りのマフラスタック、パワーラインのラバーマウントをはじめ、レバー・ペダル類へのブーツ装着、透過音を遮断する厚地のフロアマットなど数々の防振・防音対策を実施。トップクラスの低騒音を誇ります。

オペレータ耳元騒音

75dB(A)

リストコントロールで操向操作 (オプション)

ジョイスティックステアリングシステムを用意。ジョイスティックON/OFFスイッチをONにすると、ハンドルの代わりにジョイスティックレバーによるリストコントロールでステアリング操作が行えます。操作力が軽く、ストロークも小さいので、疲労を大幅に軽減。前後進操作も、レバー頭部のボタンによって行えるように切り替えます。マニュアルシフトモードではブームレバーのホールドスイッチがアップシフトスイッチに、同キックダウンスイッチがダウンシフトスイッチにそれぞれ切り、アームレストから手を離さずに変速が行え、容易に積み作業が行えます。

軽くなめらかな作業機操作

油圧力によってメインバルブを作動させているので、操作はきわめて軽快。フィンコントロール域も広く、微操作性に優れています。また、アームレストおよびリストレストの設定により、最適な操作ポジションがとれます。

ひと目で判るメインモニター/メンテナンスモニター

正面のメインモニターには走行関係の情報を集中させると共に、コントローラ系の故障診断機能(故障発生箇所と処理方法をコード表示)も装備。また、右側コンソールにあるメンテナンスモニターにはコーションランプとゲージ類を配置。車両のコンディションがひと目で分かります。



カップホルダー



クールボックス



オートチューニングFM/AM
カセット付ステレオラジオ



快適なサスペンションシート

ソフトな座り心地のエアサスペンションシートを標準装備。ヘッドレスト、アームレスト付で、前後・上下調整をはじめ、リクライニング、クッション堅さ、アームレスト角度などの調整ができ、ハンドルチルト機構とあいまって最適なポジションがとれます。



充実した快適装備

ワンタッチで吹出位置5モード切替、風量4段切替ができるプッシュコントロール式大容量エアコンを標準装備。また、ドアを30度開放して固定できるドアオープンロックにより、通風・換気は抜群です。ワンタッチ選曲のオートチューニングFM/AMカセット付ステレオラジオをはじめ、大型サンバイザー、各種小物入れなど、キャブ内で快適に働けるよう配慮されています。

メインモニター一体チルトハンドル



シートバックポケット



大型サンバイザー

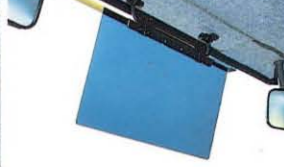

ランチボックストレイ



<http://www.keiyou.net>



リモート化・自動化は、さらなるメンテナンスタイム削減のために。

徹底的に強化されたバケット

バケット各部に高張力鋼を使用し、さらにコーナーツース強化、カッティングエッジ厚さアップなどを実施。抜群の耐久性・耐摩耗性を実現しています。

給脂箇所をリモート化

リフトアーム、バケットシリンダ、リフトシリンダの各ピボットなどの高所および車体内部の給脂箇所をリモート化。給脂はすべて地上で行えます。給脂間隔も長く、給脂の手間が省けます。

信頼性の高いパワーライン

エンジン、トルクコンバーター、トランスミッションなどパワーラインはもちろん、油圧機器、電装品、さらにはボルト1本にいたるまですべてがコマツ・オリジナル。一貫生産システムにより、徹底した品質管理下で組立てられています。

容易な点検整備

バルブ・パワーラインなどのサービスが不要な部品を着脱することなく行え、また、エンジンの着脱が油圧配管を取り外さず可能です。



セントロマチック式オートグリースシステム(オプション)

あらかじめセットした量とインターバルにて、ドライブシャフト以外の定期給脂ポイントに自動給脂します。グリース補充はペール缶交換方式なので、手や衣服を汚さず済みます。

耐久性に優れたセンターピン

アーティキュレートのコネクタピボットに、上下ともテーパローラベアリングを採用。抜群の耐久性を誇ります。

頑強設計のフレーム

フロントフレームは車体のネジレに強い構造。リアフレームも頑強なソリッド型で、高負荷に対しても抜群の強度を誇ります。

メンテナンスフリーのブレーキシステム

全油圧式独立2系統ブレーキを採用。作業終了時のエア回路のドレン作業が不要で、エア回路の凍結やサビつきの心配もなく、信頼性に優れています。4輪とも密閉湿式ディスクブレーキなので、軟弱地や水たまりの中でも常に確実な制動力を発揮します。

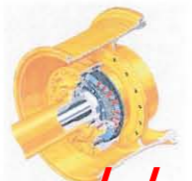

ハンドレール付リアアクセスステップ

運転席への昇降がラクに行えます。また、フードにも手すりを設置し、フード上のメンテナンスを容易化。ステップ下部には泥はねガードを付け、走行時に手すりが汚れることを防止します。



泥付着防止カバー付燃料給油口

燃料タンク給油口に泥よけのカバーを装備しています。



夜間降車用ステップライトつき
キャブ内のステップライトスイッチを押すと、夜間降車用ステップライトが点灯し、通路を明るく照明。ライトは約1分後、自動的に消灯します。
(キースイッチOFF時も作動します。)



冷却水は2年間交換不要
冷却水にコマツ純正スーパークーラントを注入。2年間または4000時間は交換不要です。

べんりな工具箱
車体の左わきに工具収納スペースを確保。工具バッグがそのまま入り、点検作業時などにべんりです。



<http://www.keiyou.net>

その存在感、高品質は、 さらなる調和の ために。



どっしりとした存在感

曲面を取り入れた重量感あるフォルムと、鮮やかなナチュラルイエローをベースにグレーを配した落ち着いたカラーリング。バランスの取れた、周辺環境との調和を感じさせるデザインです。

高品位な塗装・外装品

下地処理にカチオン電着塗装を、上塗り塗装にメラミン焼付けを施した板金外装部品を採用。外観仕上り品質に優れ、厳しい環境下でもサビの発生が少なく、輝きのある美しい外観を長時間保ちます。

作業機とタイヤの選定

作業内容や現場状況に最適な作業機、タイヤを選択して、能率アップ、経費節減をお図りください。

作業内容	作業機の選定	現場状況	タイヤの選定	メッシュチェーンの取付
原石の積み込み	山刃ロックバケット(13.0m³) チップ式ツース	一般の足場 硬い足場	45/65-45-58PR(L-5)	—
		転石が多い足場 転石が多く軟弱な足場		45/65-45メッシュチェーン
原石のロード&キャリ	山刃ロックバケット(13.0m³) チップ式ツース	一般の足場 硬い足場	45/65-45-58PR(L-5) 45/65-R45(L-5)	—
		石・岩の多い足場 軟弱な足場		45/65-45メッシュチェーン

標準装備品

1	PPC作業機コントロールバルブ
2	キックダウンスイッチ
3	ROPSキャノピ付キャブ
4	無接点式トランスミッションコントロールスイッチ
5	シートベルト付エアサスペンションシート
6	ビスカスダンパ付キャブマウント
7	チルトハンドル
8	ブッシュコントロール式エアコン
9	オートチューニング、デジタル時計付FM・AMカセット付ステレオラジオ
10	密閉湿式ディスクブレーキ
11	45/65-45-58PR(L-5)タイヤ

フロントアタッチメント装備時の 主な仕様

山刃ハイリフト用バケット

バケット容量	11.5m³
常用荷重(積載重量)	20,700kg
ダンピングリーチ (刃先)	2,000mm
(爪先)	2,235mm
ダンピングクリアランス (刃先)	5,635mm
(爪先)	5,255mm
バケット幅	4,760mm
スリーパウイング	5,045mm

アタッチメント・オプション

1	ハイリフトアーム
2	ジョイスティックステアリング
3	オートマチックトランスミッション
4	オートグリースシステム
5	吸気エクステンション
6	管理モニター
7	黄色回転灯
8	寒冷地仕様 (-30℃仕様)
9	石灰石ツース
10	アンチバンダリズム

<http://www.keiyou.net>

外形図

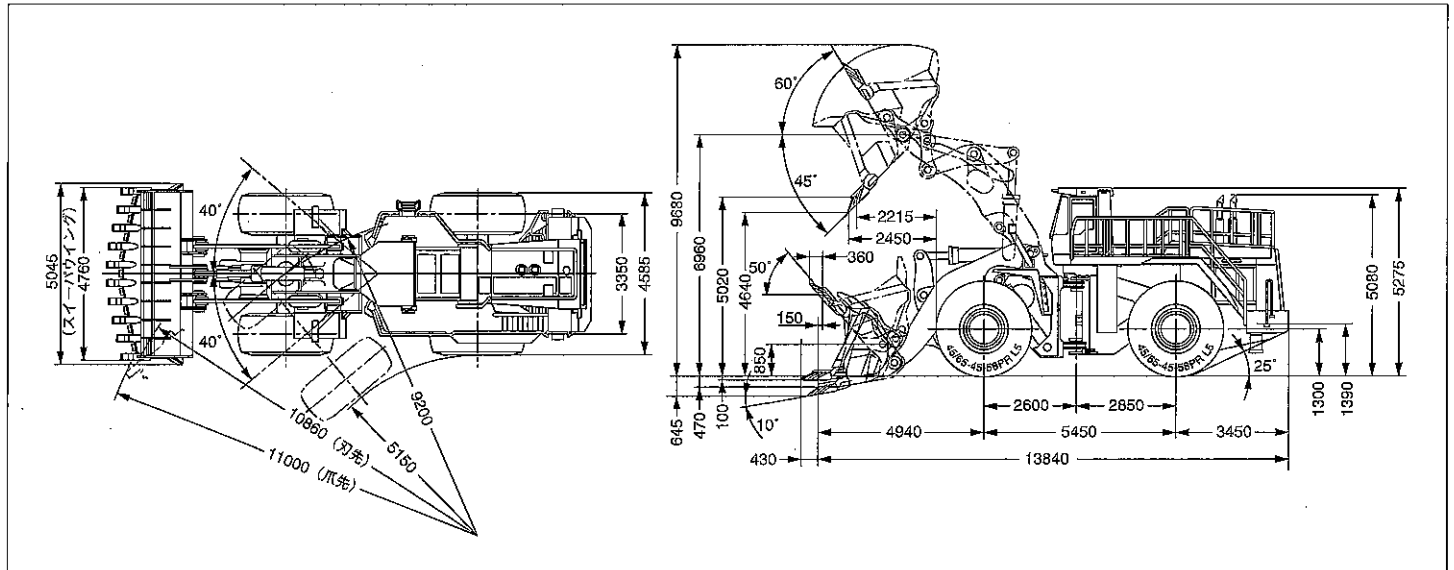

仕様

運転質量	101,550kg	
定格出力	637kW(865PS)	
バケット容量	山刃ロック(チップ式ツース付)	13.0m³
	平刃ロックバケット(オプション)	13.0m³
常用荷重	23,400kg	
性能	走行速度	1速 前進/後進 7.0/7.1km/h
		2速 前進/後進 12.3/12.4km/h
		3速 前進/後進 28.0/28.3km/h
	最大けん引力(前進時)	588kN[60,000kgf]
	最大登坂能力	25°
	アーティキュレート角度	40°
	最小旋回半径(最外輪中心)	9,200mm
	最大掘起力	バケットシリンダ 666kN(67,900kgf)
		ブームシリンダ 536kN(54,700kgf)
		バケット上昇時間 11.2sec
	下降時間 4.8sec	
	ダンプ時間 2.8sec	
寸法	全長(爪先まで)	14,270mm
	全幅(スワイパウイングまで)	5,045mm
	全高	5,275mm
	バケットヒンジピン高さ	6,960mm
	ダンピングクリアランス(45°前傾)	刃先まで 5,020mm 爪先まで 4,640mm
	ダンピングリーチ(45°前傾)	刃先まで 2,215mm 爪先まで 2,450mm

名称	コマツSA12V140	
形式	4サイクル水冷直噴V形ターボ付アフタクーラ付	
エンジン	定格出力/回転速度	637kW(865PS)/2,000rpm
	最大トルク(1,400rpmにおいて)	3.73kN・m(380kgf・m)
	総行程容積(総排気量)	30.48ℓ [30,480cc]
伝動装置	トルクコンバータ形式	3要素1段1相
	変速機形式	遊星歯車式油圧作動
	変速段数	前進/後進 3段/3段
	駆動方式	前後軸駆動
ブレーキ	足ブレーキ形式	油圧式4輪制動密閉湿式ディスク
	駐車ブレーキ形式	推進軸制動乾式ディスク式スプリング
油圧装置	油圧ポンプ形式	ピストンポンプ
	吐出量/セット圧	405ℓ/min/31.4MPa[320kgf/cm²]
タイヤ	タイヤサイズ	前輪 45/65-45-58PR(L-5)
		後輪 45/65-45-58PR(L-5)
油量の容量	燃料タンク容量(軽油)	1,430ℓ
	エンジン潤滑油(交換量)	132ℓ(88ℓ)

単位は、国際単位系によるSI単位表示。〔 〕内は、従来の単位表示を併記したものです。

- 掲載写真はオプション装着車ですので、販売標準車と異なります。
- 本機は改良のため、予告なく変更することがありますので、ご了承ください。
- 掲載写真は一部販売車と異なる場合があります。また、カタログ用にポーズをつけて撮影したものであり、安全のために、実際にはこのような状態で機械を放置しないようご注意ください。
- 本機をご利用される際の注意事項の詳細は取扱説明書をご覧ください。
- 機体質量3トン以上の建設機械の運転には「車両系建設機械運転技能講習修了証」の取得が必要です。コマツでは車両教習を実施しておりますのでご利用ください。

●お問い合わせは

KOMATSU

コマツ
建機事業本部
〒107 東京都港区赤坂2-3-6 TEL. 03-5561-2759
北海道 TEL. 0133-73-9292 中部・北陸 TEL. 052-586-2631
東北 TEL. 022-231-7111 大阪・四国 TEL. 06-864-2121
関東 TEL. 048-647-7211 中国・九州 TEL. 092-641-3114
東京 TEL. 044-287-7713
■オペレータの養成(大特免許・建機技能講習)のご相談はコマツの教習センターへ。
コマツ教習所
東京センタ TEL. 0427-95-3071 愛知センタ TEL. 0568-24-3580
大阪センタ TEL. 072-49-2000 奈良センタ TEL. 0743-68-3333
愛知センタ TEL. 076-44-3900 和歌山センタ TEL. 0734-77-6562
北海道センタ TEL. 011-377-3866 九州センタ TEL. 092-935-4131
埼玉センタ TEL. 0429-53-4430

<http://www.keiyou.net>