

KOMATSU

WA380-7

WA
380

特定特殊自動車排出ガス
2011年基準適合車

WA380-7

エンジン定格出力 ネット 142 kW (194PS)

運転質量 17975 kg

バケット容量 3.4 m³



※ カタログ写真はオプションを含みます。

<http://www.keiyou.net>

KOMATSU

WA380-7

WA
380

特定特殊自動車排出ガス
2011年基準適合車

WA380-7

エンジン定格出力 ネット 142 kW (194PS)

運転質量 17975 kg

バケット容量 3.4 m³



※ カタログ写真はオプションを含みます。

<http://www.keiyou.net>

未来を見つめる、使命がある。

環境性能と低燃費を両立した新世代ホイールローダ、誕生。

PRODUCTIVITY & ECOLOGY

- 環境にさらにやさしく
特定特殊自動車排出ガス 2011年基準適合車 **NEW**
- 生産性と経済性の両立をさらに追求
ワイドレンジロックアップ付き大容量トルクコンバータ **NEW**
- 先進のエンジン制御技術 コマツ スマートローダロジック **NEW**

COMFORT

- 作業中の視界性がさらに向上
新大型ピラーレスキャブ **NEW**
- 電磁比例制御 (EPC) により小気味良い作業機レバー操作が可能
シートマウントEPC作業機レバー & アームレスト **NEW**

OPERATION

- 作業環境に応じて最適に自動変速
オートキックダウン **NEW**

SAFETY

- 後方の状況を鮮明に確認
リヤレビューカメラ & モニタ **NEW**

ICT*

*: 情報通信技術

- 鮮明でさらに見やすく使いやすい
高精彩7インチ液晶マルチモニタ **NEW**
- 省エネ運転をアドバイス
エコガイダンス & エコゲージ **NEW**

MAINTENANCE

- 車両の状態を容易に確認
メンテナンスモニタ **NEW**

KOMATSU CARE & KOMTRAX

- 安心と信頼のサポート
KOMATSU CARE **NEW**
- 一段と機能が充実
KOMTRAX **NEW**



特定特殊自動車排出ガス
2011年基準適合車



KOMATSU CARE

WA380-7

エンジン定格出力	ネット 142 kW (194PS)
運転質量	17975 kg
バケット容量	3.4 m ³

PRODUCTIVITY & ECOLOGY

新世代コマツテクノロジーが、
高い生産性と環境へのやさしさを調和する。

コマツ最新エンジンテクノロジーの結晶
新世代クリーンエンジン搭載 **NEW**

コマツが長年積み重ねてきた独自のエンジンテクノロジーを結集。NOxと粒子状物質(PM)の排出量を大幅に低減し、特定特殊自動車排出ガス2011年基準、北米(EPA Tier4 Interim)・欧州(EU Stage 3B)の排出ガス規制をクリアした新世代のクリーンエンジンを搭載するとともに、燃料消費量や騒音の低減に貢献しています。



定格出力

ネット **142kW(194PS)**

建設機械用可変ターボシステム **NEW**

コマツ バリアブルジオメトリターボチャージャ(KVGT) コマツ独自の油圧技術により、負荷に応じて空気の流量と圧力を制御して最適供給。高効率燃焼で排出ガスのクリーン化を実現しています。

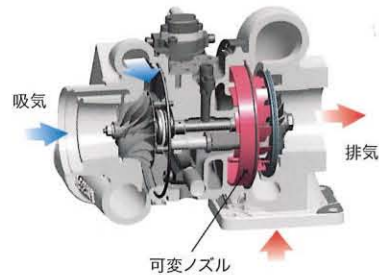

建設機械用排出ガス後処理システム **NEW**

コマツ ディーゼルパーティキュレートフィルタ(KDPF) フィルタ内に堆積したPMを、特殊な触媒と燃料噴射により燃焼させて除去します。

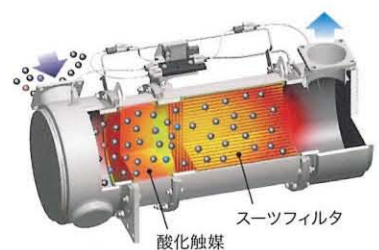

建設機械用電子制御クールド排気再循環(EGR)システム

排出ガスの一部を燃焼に再利用してNOxを低減するシステムです。

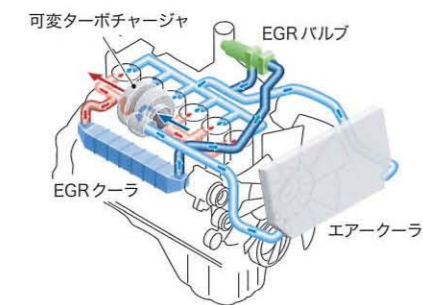

建設機械用コモンレール式最適燃料噴射システム

高圧化した燃料をコンピュータで最適に噴射制御し、完全燃焼に近づけてPMを低減します。

最適燃焼システム
ピストン上部の燃焼室形状をさらに改良。NOxやPMの低減に効果を発揮します。

コマツ クローズドクランクケースベンチレーションシステム(KCCV) **NEW**

クランクケース内に漏れ出したブローバイガス(未燃焼の混合気)中のオイル分をKCCVフィルタで除去して吸気側に還元し、新しい混合気と混ぜて燃焼させることによりPMを除去します。



電子制御システム

各所に配置されたセンサーで、稼働状況に合わせて機体を最適制御。NOxやPMの低減を図っています。

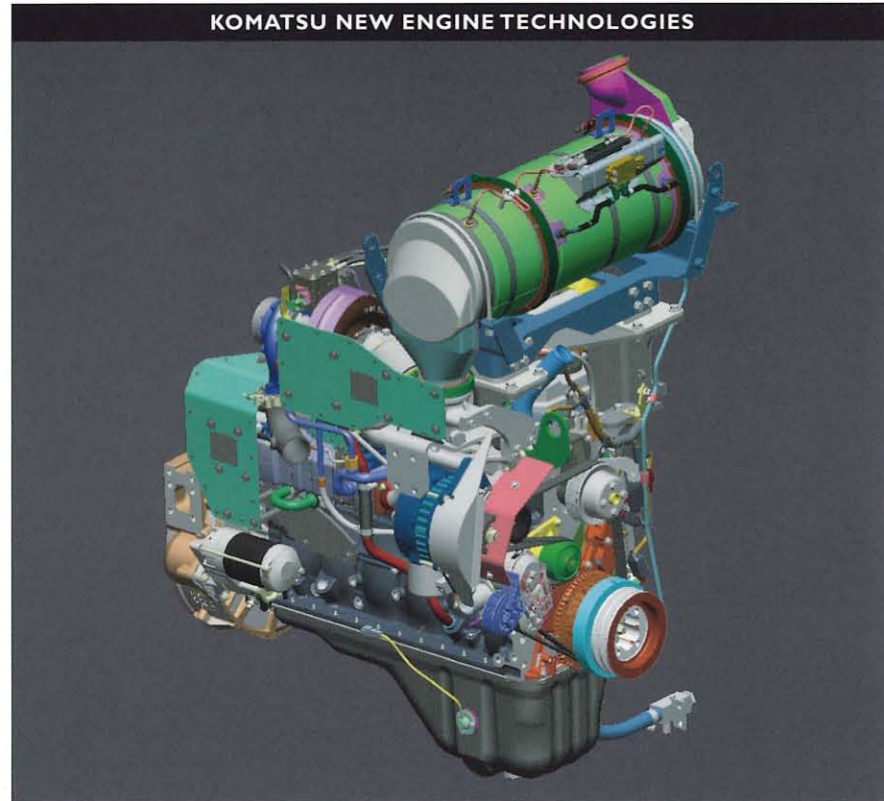

先進のクリーン&エコノミー設計により高効率作業を実現 **NEW**

新開発のパワートレイン[ワイドレンジロックアップ付き大容量トルクコンバータ]の採用や、エンジン・パワートレイン・油圧システムをトータルに最適コントロールする先進の制御システム[コマツ スマートローダロジック]により、生産性と燃費性能の両方で高いレベルを達成しました。

燃料消費量 (当社従来機比)

13% 低減 / 時間

※上記はWA380-6比社内テスト値です。(Vシェーブ時) 実際の作業では、作業内容により上記以下になる場合があります。

ワイドレンジロックアップ付き大容量トルクコンバータ **NEW**

大容量トルクコンバータの採用でエンジンとの低回転マッチングが可能となり、低燃費作業を実現。また、標準装備のワイドレンジロックアップクラッチはロックアップ領域が拡大し、燃費効率がさらに向上しています。

コマツ スマートローダロジック **NEW**

作業負荷に応じ最適なエンジントルクを発生させることで燃費効率の向上を実現する、新開発のエンジン制御システム「コマツ スマートローダロジック」を採用。車体の各所に配置されたセンサからの情報により、車両自身が作業に必要なエンジン出力を最適に自動制御。これにより、オペレータは作業に集中できるため、生産性と経済性のより高い次元での両立に貢献します。

ロードセンシング型油圧システム

油圧システムには、可変容量ポンプを組み合わせたロードセンシング型油圧システムを採用。作業条件に応じて作業機に必要な油量を供給する最適なコントロールが可能となり、油圧システムのロス低減による高効率作業を実現します。

余裕の積み込み作業

●大容量バケット
刃先長さが長く、製品積み込みに最適なバケット形状を採用した大容量ルーズマテリアルバケットを標準装備。すくい込みがラクに行え、また、11トンダンプ積み込み時の荷切り作業も効率的に行えます。

	ストックパイルバケット	ルーズマテリアルバケット
バケット容量	3.2m ³	3.4m ³
タイヤサイズ	23.5-25	
タイヤクリアランス	290mm	330mm

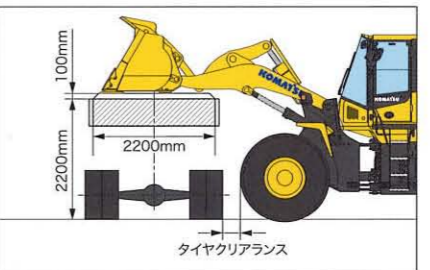

バケット容量

3.4m³



製品積み込み用として3.4m³ボルトオンカッティングエッジ(B.O.C.)付き大容量ルーズマテリアルバケットを標準装備。また、摩耗しやすいサイドリップ部にサイドエッジを装着し、バケットの修理費の軽減に貢献します。

作業条件に応じた高効率作業を実現

●デュアルモードパワーセレクトシステム
稼働現場の状況やコース設定に応じて、EモードとPモードの2モードを選択できます。モードの切り換えは、運転席内のスイッチで簡単に行えます。

Eモード
作業量と省燃費を両立させた高効率モード。通常の作業はこのモードで行えます。

Pモード
パワーを優先し、ここの作業量が必要な場合や重負荷作業、登り勾配での作業でパワフルな作業を実現します。

ムダをなくし効率アップ

●ロードメータ(メインモニタ内蔵タイプ)
ねらい通りの質量を積み込むことができ、ムダのないオペレーションを可能にするロードメータを標準装備。天候による製品比重の変化にも確実に対応できます。表示部をメインモニタ中央に配置することにより、表示を確認しやすくなりました。また、スイッチ(対象物切り換え、加算・減算モード切り換え、目標値設定)を設け、操作性の向上を図っています。



タイヤスリップを防止

●ASD(Anti Slip Differential)(オプション)
軟弱地、砂地、雪や水で濡れた路面などでタイヤスリップを減少させて充分なけん引力を確保するASDをオプションで用意。通常路面でも狭い現場での掘削作業やかき上げ作業でタイヤスリップが低減でき、安定した作業が可能となります。スリップ防止効果によりタイヤの摩耗が減少するので、タイヤ寿命延長にもつながります。



COMFORT

**すべてはオペレータのために。
優れた乗り心地と快適な操作性を実現。**



人間工学に基づいた快適空間と優れた視界性

●**新大型ピラーレスキャブ** **NEW**
静かでワイドな視界を確保した密閉加圧式の大型ピラーレスキャブを採用。さらに、前面コーナガラスの下部はエリアを拡大し、タイヤ付近の視界を確保するとともに、新しい内装デザインとあいまって快適なオペレーションに貢献します。



オペレータ耳元騒音値 (ISO 6369)
71dB(A)

●**ビスカスマウント**
キャブのマウントに、ビスカスマウントを採用。油圧機器類のラバースマウント化などとあいまって、静かで振動の少ない快適な居住空間を実現しました。

軽快な操作と安定した座り心地でラクラク作業

●**シートマウントEPC作業機レバー** **NEW**
作業機レバーには小気味良くショートストロークで操作できるEPC^(※)作業機レバーを採用し、最適ポジションにセットできるフルアジャスタブルアームレストとともにエアサスペンションシートと一体化。作業路面の凸凹に対しても、一体化された作業機レバーとシートは常にベストポジションを確保するため、オペレータの疲労を最小限に抑えます。

※EPC (Electromagnetic Proportional Control) : 電磁比例制御式

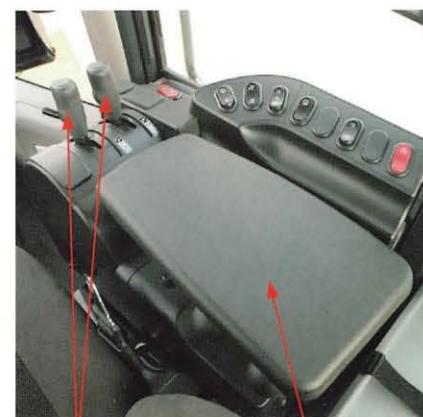

EPC 作業機レバー フルアジャスタブルアームレスト

●**エアサスペンションシート**
ロングストロークで振動吸収性能のよい高剛性のエアサスペンションシートを採用し、体への振動を大幅に軽減。また、自動体重調整やダンパの硬さ調整、シート調整など、最適な調整が行えるとともに、ランパ (腰部) サポート機能により、長時間のオペレーションでも疲れ知らずです。



高い解像度で視認性が大幅に向上

NEW

●**高精彩7インチ液晶マルチモニタ**
新デザインのダッシュボードに、高精彩7インチ液晶マルチモニタをビルトイン。車両のコンディション、整備性情報のみならず、省エネ運転支援等、必要に応じて、きめ細かな情報をオペレータに伝達します。



インストルメントパネル (機械モニタ)



最適姿勢で疲れ知らず

●**テレスコピック+チルトステアリング**
ハンドルの傾斜角 (チルト)、および上下位置 (テレスコピック) を調整することができ、あらゆるオペレータが最も運転しやすい位置関係にセットできます。



シンプルにすることでより快適に

●**前後進レバー/速度段スイッチ** **NEW**
ハンドルから手を離さずに指先だけでスムーズに操作できる電気式の前后进レバーを採用。また、速度段スイッチの機能を前後進レバーに一体化。レバーひとつで前後進と速度段の切り換えが可能です。



オペレータの視点に立った室内装備

●**フルオートエアコン** **NEW**
外気導入型大容量フルオートエアコンを標準装備。頭寒足熱を実現するバイレベル制御機能により、一年中快適な室内環境を保ちます。デフロスタ機能も付いています。



●**外部入力 (AUX) 端子** **NEW**
デジタルオーディオプレーヤなどミニプラグ端子の携帯音楽プレーヤを接続できます。

●**2つのDC電源を装備** **NEW**
ダッシュボード右手前に1箇所 (24V) と、右後方ランチボックス下側面の1箇所 (12V)、合計2箇所にDC電源を装備しました。



標準装備品
A サンバイザ B AM/FMステレオラジオ C カップホルダ
D 収納スペース E ランチボックストレイ F ホットアンドクールボックス G シガレットライター (24V)

OPERATION

シンプル&イージーオペレーション。 容易な運転操作性を実現。

作業状況に応じて最適に自動変速

●オートマチックトランスミッション
車両の走行状態により、最適速度段に自動変速。オペレータはわずらわしい変速操作から解放されます。また、電子モジュレーションシステムにより、変速時のクラッチ係合がなめらかに行なわれるので、タイムラグやショックが少なく走行はいつもスムーズ。長時間にわたる運転も快適に行えます。

オートキックダウン NEW

掘削作業状態を車両が自動的に判断し、オペレータがスイッチを押す必要がなく、2速から1速へ自動的にシフトダウン、後退への切り換え時には2速に自動的に復帰します。(マニュアル操作への切り換え可能)

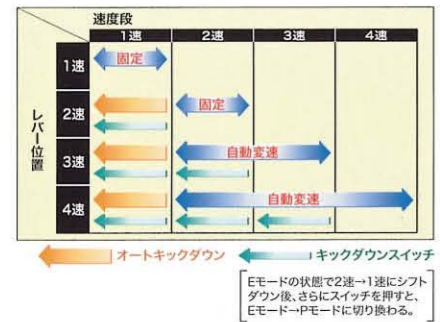

キックダウンスイッチ

2速時に押すと、1速へシフトダウンし、パワフルなすくい込みができます。3・4速時には、車速に応じ3速→2速、4速→3速→2速と1段階ずつシフトダウンできます。

ワンブッシュパワーアップ機能 特許

キックダウンスイッチにワンブッシュパワーアップ機能を追加。Eモード設定時に、ハード掘削やかきあげ作業に移る時にキックダウンスイッチを押すことで、Pモードに切り換わります。

ホールドスイッチ

2～4速時に保持したい時に押すと、その速度段に固定できます。

座ったままバケットチルト角位置のセットが可能

●リモートポジションスイッチ

リモートブームポジション

ダンプトラックへの積み込み時、バケットの最高/最低停止位置を運転席から任意の位置にセット可能。ベッセル高さに適したバケット高さが選べ安全かつ容易に作業ができます。

リモートバケットポジション

バケット地上での刃先角度を運転席から任意の角度にセット可能。作業路面やオペレータの好みに合わせ、最適なセット角度が得られ、バケット底部の摩擦軽減にも貢献します。



リモートポジションスイッチ

指先で軽々と前後進

●前後進切り換えスイッチ NEW

(オプション)

前後進切り換えスイッチを作業機レバーに近い場所へ配置。右手で、前進(F)・中立(N)・後進(R)を切り換えることができます。(写真のホーンスイッチは、前後進切り換えスイッチとセットでオプションです。)

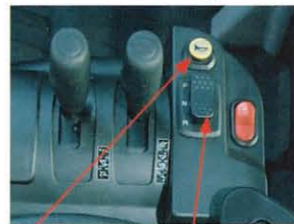

ホーンスイッチ 前後進切り換えスイッチ

優れた走行性を実現し 疲労も低減

●アクティブ走行ダンパ

走行路面の凸凹によって発生するさまざまな振動を大幅に低減させ、優れた走行性をもたらすと同時に、オペレータの疲労も大幅に軽減。作業時の荷こぼれ改善やロード&キャリアー作業に効果を発揮し、空荷走行もスムーズでスピードアップにつながります。車速が上がると自動的にON、掘削時にはOFFになるため、わずらわしいスイッチ操作は不要です。



SAFETY

独自の技術に裏付けられた、 きめ細やかな安全性能。

後方の安全性向上

●リアレビューカメラ NEW

車両後方に視認用カメラを標準装備。後方の安全確認をサポートします。

●カラーリアレビューモニター NEW

7インチの液晶ディスプレイモニターで車両の後方を鮮明に確認できます。また、リアレビューモニターには輝度調整スイッチを装備。オペレータの任意で明るさの微調整が可能です。



リアレビューモニター輝度調整スイッチ

隅々にまで気を配った安全対策

●セカンダリエンジン停止スイッチ NEW

緊急時に備えてダッシュボードの左側面にエンジン停止スイッチを装備しました。



セカンダリエンジン停止スイッチ

●作業機ロックスイッチ NEW

EPC作業機レバーの近くに作業機ロックスイッチを装備。不意のレバー操作による誤操作を防止します。



作業機ロックスイッチ



●セカンダリステアリング

万一エンジンが停止した状態でも、補助電動ポンプによりステアリング操作が可能です。

●全油圧式密閉湿式ディスクブレーキ

全油圧独立2系統ブレーキシステムにより、万一前後どちらかのブレーキ回路に故障が生じた場合でも制動力を確保できます。また、4輪とも密閉湿式ディスクブレーキなので、軟弱地や水溜りの中でも常に確実な制動力を発揮します。

●シートベルト未装着警報 NEW

シートベルト未装着時に点灯して注意を促します。



シートベルトコーションランプ

●3点式シートベルト (オプション) NEW

万が一の転倒や落下物から オペレータを守る

●ROPS/FOPSキャブ

強固な構造により、万一の場合でもオペレータの安全を確保するROPS/FOPSキャブを標準装備。キャブ前面ガラスは合わせガラスの大型平面ピラーレスガラスを採用しワイドな視界を確保します。後面は熱線ガラスで、凍結時・結露時でもクリーンな後方視界が得られます。

ROPS (ISO 3471) : Roll-over Protective Structure (転倒時運転者保護構造)

FOPS (ISO 3449) : Falling Objects Protective Structure (落下物保護構造)

独自の最先端情報技術が、 高い経済性とエコロジーを融合する。

必要な情報を必要なときに表示できる
高精細7インチ液晶マルチモニター **NEW**

スイッチパネルの操作によりエアコン設定や各種メニューの設定が可能です。また、マルチモニターの表示を切り換えることにより、運転実績、省エネ運転支援、故障診断、メンテナンス情報などが表示できます。

インストゥルメントパネル (機械モニタ)

- 1 エンジン水温計
- 2 エコゲージ
- 3 エアコン表示部
- 4 シフトインジケータ
- 5 作動油温計
- 6 トルクコンバータ油温計
- 7 メッセージパイロットランプ
- 8 パイロットランプ
- 9 燃料計

スイッチパネル

- 1 エアコンスイッチ/数値入力キー
- 2 ファンクションスイッチ

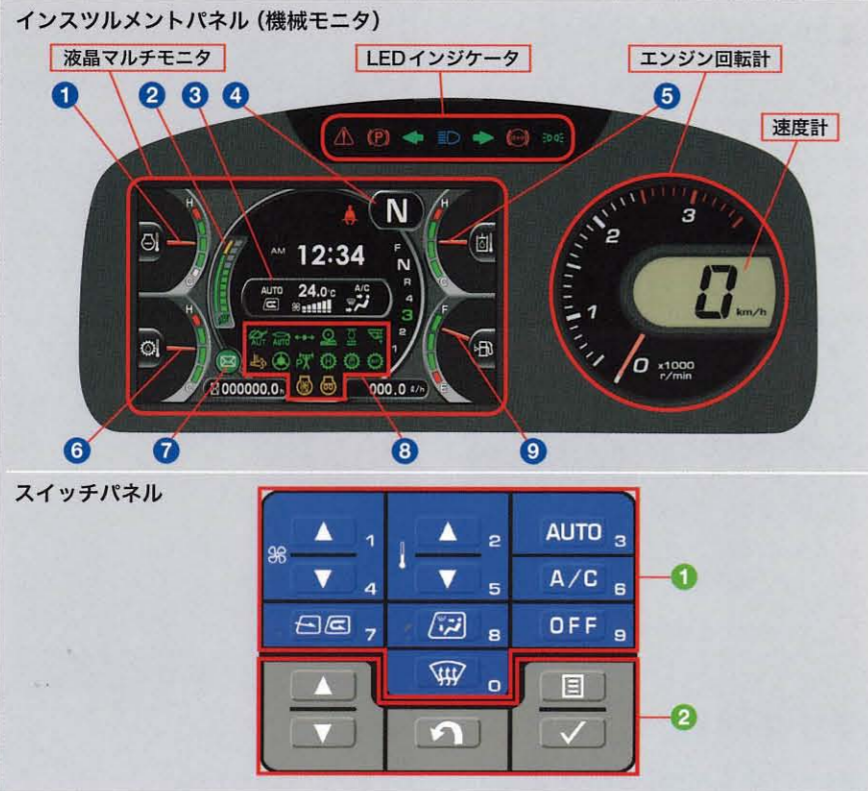

視覚的で操作しやすい ユーザメニュー

メニューキーを押すとユーザメニュー画面に切り換わります。それぞれの機能ごとに一つのタブにわかりやすくまとめているので、ワンタッチで簡単に検索できます。



ユーザメニュー

- 1 エコガイド
- 2 ロードメータ
- 3 車体設定
- 4 KDPF再生
- 5 メンテナンス
- 6 モニタ設定
- 7 メッセージ確認

- 1 エコガイド**
 - ・運転実績
 - ・エコガイド記録
 - ・燃費履歴
 - ・表示設定
- 2 ロードメータ**
 - ・生産量表示
 - ・総積み込み量
 - ・目標積み込み残量入力 など
- 3 車体設定/情報**
 - ・手動ファン逆転モード
 - ・自動ファン逆転モード
 - ・セミオート掘削モード
 - ・オートキックダウン設定 など
- 4 KDPF再生**
 - ・再生停止
 - ・定置手動再生
- 5 メンテナンス**
 - ・各種メンテナンス時間の確認・リセット
- 6 モニタ設定**
 - ・リャービューモニタ設定
 - ・メータ表示選択
 - ・画面調整
 - ・言語設定 (25言語から選択可能) など
- 7 メッセージ確認**

※：ロードメータ使用設定ON時のみ表示 (通常は非表示設定)

液晶マルチカラーモニターが
省エネ運転を力強くサポート **NEW**

●リアルタイム表示のエコガイド
運転中のモニター画面にメッセージをポップアップ表示し、リアルタイムでオペレータにお知らせします。

●省エネ運転をアシストするエコゲージ
モニター画面にエコゲージを装備。さらに、任意で燃費目標値 (グリーン表示の範囲内) を設定することができ、より燃費効率の良い運転が行えます。

●運転実績・燃費履歴・エコガイド記録を表示
エコガイドメニューからワンタッチで運転実績・燃費履歴・エコガイド記録を確認することができ、トータルでの燃費低減に活用できます。

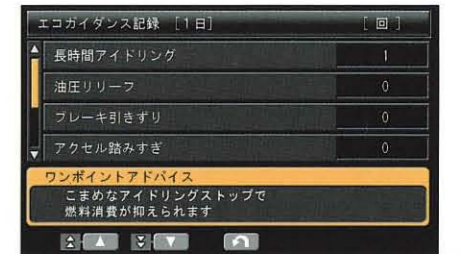
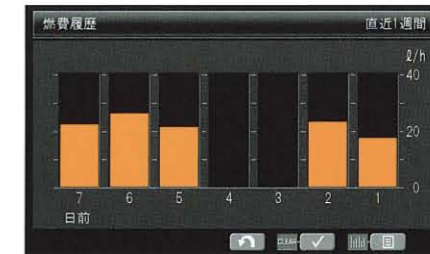

安心の機能でお客様をバックアップ

●KOMTRAXメッセージ
KOMTRAXの通信機能を使って販売サービス店からのメッセージを受信し、モニター画面で見ることができます。

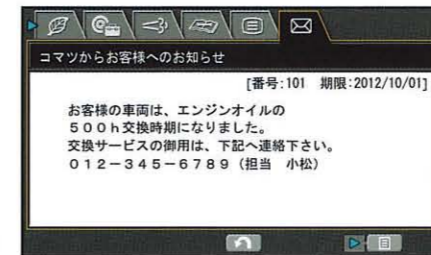

●車両管理システム
異常チェック機能
万一の異常発生時には、油圧、ソレノイドON/OFF、断線、エンジン回転数、電流値などが正常に機能しているかをモニターでスピーディーにチェックし、休車時間を最小限に抑えることができます。



●メンテナンス履歴記憶機能
エンジンオイル交換などのメンテナンス履歴を記憶することができます。



●故障履歴記憶機能
一度起きた故障を記憶して点検整備時に活用できます。

※：マルチモニターの表示は、一部イメージが含まれます。

MAINTENANCE

**シンプル&イージーメンテナンスの追求が、
点検・整備時間短縮を実現する。**

容易なメンテナンス

●ガルーイングサイドパネル

ガススプリングによってワンタッチで開閉でき、2段階の開き角で固定可能。1段目は日常点検、2段目（開き角90度）は定期整備を行うときに使用します。また、エンジンオイル検油管、給油口、燃料フィルタをエンジン片側に集中配置しています。



●樹脂製リヤーフレンダ（オプション）

雨天作業や除雪作業の際、周囲への泥の飛散や車体への泥ハネを防止するリヤーフレンダを樹脂製にしました。また、ガルーイングサイドパネルと独立して水平に開閉できる構造のため、点検・整備時に雪や泥の重さの影響を受けることなくラクに開閉できます。

●容易なラジエータ清掃

リヤークリルおよびクーリングユニットをスイングアウト型にし、ラジエータ清掃作業の容易化を図りました。



●ウォーターセパレータ機能付き燃料プレフィルタ

燃料に混入した水やゴミを除去し、燃料系トラブルを未然に防止します。



燃料プレフィルタ 燃料フィルタ

●清掃がラクな脱着式エアコンフィルタ

エアコンフィルタは内外気とも工具なしで簡単に脱着可能です。外気導入フィルタのカバーは、エンジンキーでロック・解除できます。



内気循環フィルタ

外気導入フィルタ

●バッテリーディスコネクトスイッチ **NEW**

電気回路整備時の安全性が向上します。



●ロングライフのオイル&作動油フィルタ

エンジンオイルとエンジンオイルフィルタは500h、作動油と作動油フィルタは2000hの長い交換間隔で、機械経費の節約にも貢献します。

●高効率燃料フィルタ

ろ過効率を高めた高効率燃料フィルタを採用。また、リモート化により点検や交換が容易に行えます。

さまざまなメンテナンス情報を、モニタ画面にわかりやすく表示 **NEW**

●自動ファン逆転モードの設定を表示

油圧駆動ファンを自動で逆転させるモードをモニタ画面で確認しながら設定できます。稼動中でも定期的にファンを逆転させ、クーラやラジエータに付着したゴミを吹きとばすことができ、清掃間隔の大幅な延長が図れます。

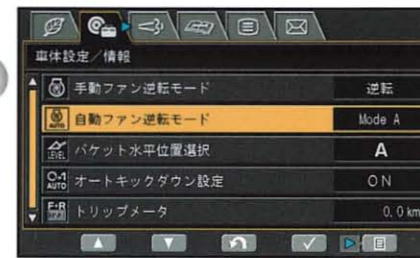

●メンテナンス時間モニタを表示

残りメンテナンス間隔が30時間*をすぎると、メンテナンス時間モニタが表示されます。メニューキーを押すとメンテナンス画面に切り換わります。

*10～200時間の範囲内で設定変更できます。



●KDPF再生画面を自動表示

KDPFの手動再生が必要になると、KDPF再生画面に自動的に切り換わってお知らせします。



KDPF
モニタ表示

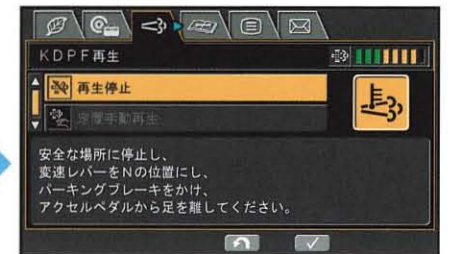

KOMATSU CARE & KOMTRAX



「パワーライン延長保証+無償メンテナンス」の提供により
トータルライフサイクルコストの低減と長期間稼働に貢献します。

「KOMATSU CARE」は、特定特殊自動車排出ガス2011年基準適合車のための国内初の新たな新車保証プログラムです。新車購入時に付帯される「新車保証プログラム（無償）」によるパワーラインの「延長保証」と「無償メンテナンス」に加え、ご希望により最大7年あるいは8000時間までのパワーライン延長保証プログラム（有償）もご利用いただけます。また、取扱説明書に示すメンテナンスをパッケージした有償プログラムもご用意いたしました。

新車保証プログラム 新車ご購入時に自動的に付帯します。

パワーライン延長保証

パワーラインを3年あるいは5000時間まで保証

パワーラインを保証対象とし、3年または5000時間のいずれかまで保証期間を延長します。万一、保証期間内に製品不具合による故障が発生した場合は、無償で修理いたします。

※「取扱説明書」に示す取扱操作および点検整備を守らずに発生した故障等については保証されません。

パワーラインとは、2011年基準適合車に装備されているエンジン・動力系装置、油圧関連装置です。エンジン付属機器、コントローラ・モニタパネル、メインフレーム、トラックフレーム、タンク、作業機、足回り等は含まれません。

[有償プログラム]パワーライン最大7年あるいは8000時間まで保証

無償メンテナンス

- 次の内容について500時間毎2000時間まで（4回）無償交換
 - ・エンジンオイル&エンジンオイルフィルタ
 - ・燃料プレフィルタ



コマツ純正部品によるメンテナンス

- KDPFを4500時間到達時に1回の無償清掃（工賃含む）

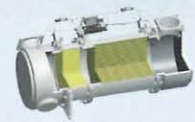

コマツによるKDPF清掃・再生

メンテナンスパッケージプログラム **有償** 安定稼働をよりきめ細やかにサポートします。

500時間メンテナンスパッケージ

- エンジンオイル&エンジンオイルフィルタ交換
- 燃料プレフィルタ交換

1000時間メンテナンスパッケージ

- 500時間メンテナンス
- トランスミッションオイルフィルタ交換
- トランスミッションオイル交換&ストレーナ洗浄
- 燃料メインフィルタ交換

2000時間メンテナンスパッケージ

- 1000時間メンテナンス
- KCCVフィルタ交換

左記パッケージはホイールローダの一例です。機種によりパッケージ内容が異なります。詳しくは販売店にお問い合わせ下さい。

※パッケージの内容は本体改良のため、予告なく変更することがありますのでご了承下さい。

KOMTRAX お客様の車両管理業務、燃料経費削減を支援します。

車両管理業務を支援

KOMTRAXは、車両から位置、稼働状況、コンディションなどを発信させ、その情報をインターネット経由でご利用いただくシステムです。現場へ行くことなく、いつでも機械の状況が把握でき、車両管理業務の効率化が図れます。

KOMTRAXを活用した車両管理

- ・保守管理：メンテナンスの期日管理や故障の予防保全
- ・車両管理：稼働現場、サービスメータ値などの一覧表確認
- ・稼働管理：車両ごとの稼働状況を確認
- ・車両位置確認：地図上で車両の詳細稼働場所を確認
- ・省エネ運転支援：燃料消費量やCO₂排出量の確認、省エネ運転支援レポートの作成
- ・帳票作成：表示データをダウンロードし帳票として活用可能



省エネ運転支援レポート

燃料消費量やアイドリングなどの作業情報をもとに、省エネ運転支援レポートなど、お客様に有益な情報を提供することが可能です。

■ バケットセレクション

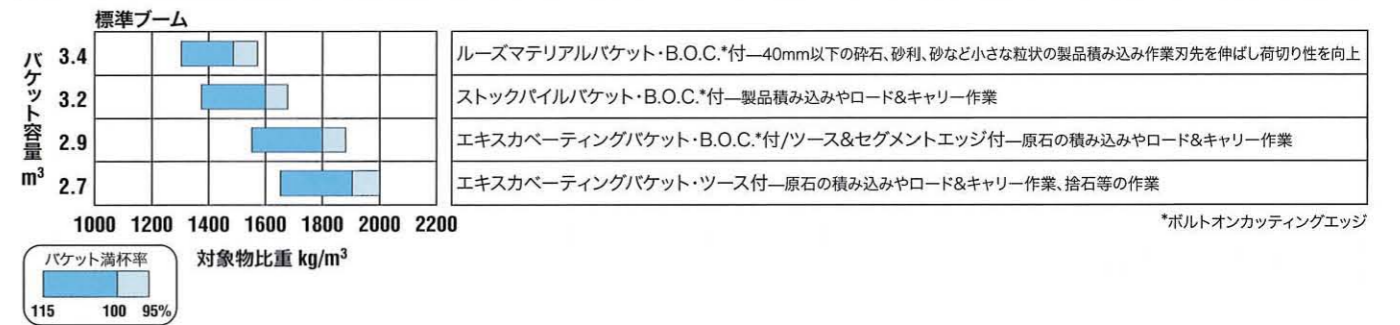

■ 標準装備品

- **エンジン関係**
 - ・排出ガス対策型エンジン（特定特殊自動車排出ガス2011年基準適合）
 - ・KDPF
 - ・60A オルタネータ
 - ・5.5kW スタータ
- **キャブおよび装備品**
 - ・12V電源取出ソケット
 - ・オートエアコン
 - ・外部入力（AUX）端子付きAM/FMラジオ
 - ・灰皿/シガレットライタ（24V電源）
 - ・高精彩7インチ液晶マルチモニタ
 - ・カップホルダ
 - ・フロアマット
 - ・ワイパ/ウォッシャ（フロント&リヤ）
 - ・後部熱線ガラス
 - ・ROPS/FOPSキャブ（ISO 3471/ISO 3449）
 - ・エアサスペンションシート
 - ・巻取り式シートベルト
 - ・ランチボックストレー
 - ・チルト/テレスコピックステアリング
 - ・サンバイザ
 - ・ホットアンドクールボックス
 - ・シートマウントEPC作業機レバー&アームレスト
- **照明装置**
 - ・バックアップランプ
 - ・ターンシグナルランプ
 - ・ハザードランプ
 - ・後方作業灯（左右）
 - ・ストップ/テールランプ
- **安全装置**
 - ・バックアップアラーム
 - ・セカンダリエンジン停止スイッチ
 - ・ハンドレール
 - ・電気式ホーン
 - ・リヤビューカメラ&モニタ
 - ・湿式ディスクパーキングブレーキ
 - ・密閉湿式ディスクブレーキ
 - ・セカンダリステアリング
 - ・セカンダリブレーキ
- **その他の装備**
 - ・2本弁&配管&レバー
 - ・シフトモード切り換え付きオートマチックトランスミッション
 - ・バッテリーディスプレイコネクタスイッチ
 - ・カウンタウエイト
 - ・エコガイド
 - ・アクティブ走行ダンパ
 - ・車両管理システム
 - ・フロントフェンダ
 - ・ウォータセパレータ付き燃料フィルタ
 - ・自動逆転機能付き油圧駆動ファン
 - ・KOMTRAX
 - ・ロックアップクラッチ付き大容量トルクコンバータ
 - ・リモートポジショナ（ブーム/バケット）
 - ・工具一式
 - ・ロードメータ
 - ・車検仕様
 - ・ワイドコアラジエータ
- **タイヤ**
 - ・23.5-25-16PR(L-3)
- **バケット**
 - ・3.4m³ルーズマテリアルバケット（B.O.C.付）

■ アタッチメント・オプション

- ・2.9m³ 平均エキスカベータングバケット（B.O.C.付/ツース&セグメントエッジ付）
- ・3.2m³ ストックパイルバケット（B.O.C.付）
- ・2.7m³ エキスカベータングバケット（ツース付）
- ・大容量バッテリー
- ・増量カウンタウエイト
- ・ASDアクスル
- ・各種タイヤ
- ・ヒータ付きシート（3点式シートベルト）
- ・（社）日本砕石協会適合仕様
- ・消火器
- ・90A オルタネータ
- ・ハイリフトブーム
- ・リヤーフルフェンダ
- ・低騒音キット（国土交通省指定低騒音基準適合）
- ・3本弁&配管&レバー
- ・前後進切り換えスイッチ
- ・ブリククリーナ
- ・ローアイドリングアップスイッチ
- ・追加12V電源取出ソケット

■ 外形図

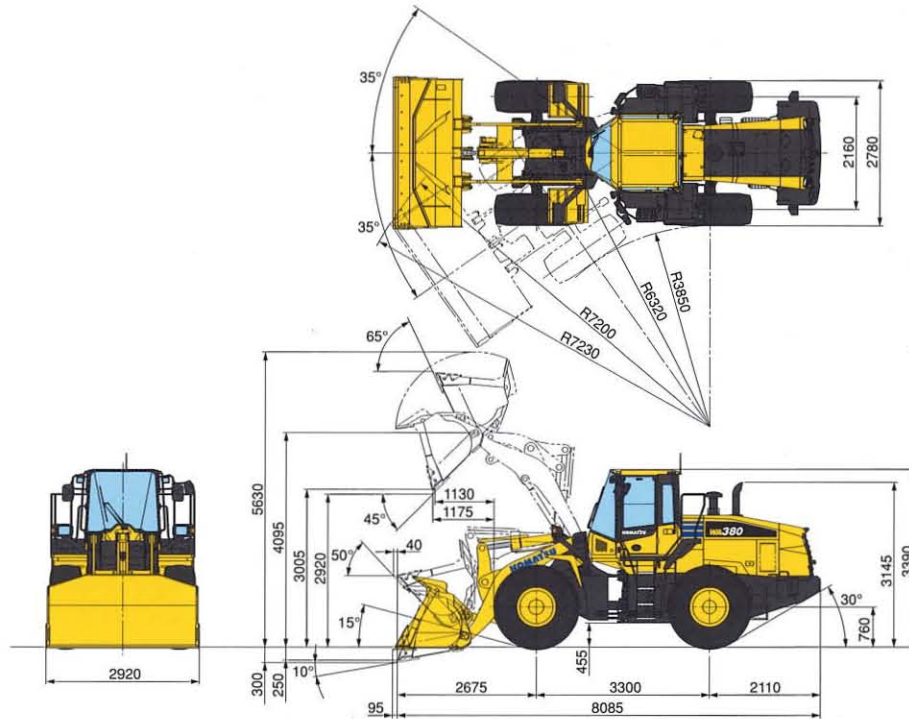

単位：mm

■ 仕様

項目	単位	機種	WA380-7
道路運送車両法に基づく届出型式			コマツ UDS-WA118
エンジン指定型式			コマツ SAA6D107E-2-B

(注)道路運送車両法に基づいて届出されたことにより、特定特殊自動車としての基準適合表示ができます。

仕様			
運転質量	kg	17975	
機体質量	kg	13400	
エンジン名称		コマツ SAA6D107E-2	
形式		直噴式、ターボ・アフターラ・クールドEGR付	
総行程容積(総排気量)	L(cc)	6.69 [6690]	
定格出力 グロス ^{※1}	KW/min ¹ (PS/rpm)	143.4/2100 [195/2100]	
定格出力 ネット(JIS D0006-1) ^{※2}	KW/min ¹ (PS/rpm)	142/2100 [194/2100]	
(ファン最高回転速度時のネット出力)	KW/min ¹ (PS/rpm)	132/2100 [180/2100]	
バケット容量 ルーズマテリアル用(B.O.C. ^{※3} 付)	m ³	3.4	
常用荷重	kg	5120	
タイヤサイズ		23.5-25-16PR(L-3)	
性能			
	1速 前進/後進	km/h	6.6 / 7.1
走行速度(Pモード時) ()内ロックアップ クラッチ ON	2速 前進/後進	km/h	11.7 (12.4) / 12.4 (13.3)
	3速 前進/後進	km/h	20.9 (22.5) / 22.3 (24.1)
	4速 前進/後進	km/h	36.1 (38.0) / 38.6 (38.0)
	最大けん引力(前進時)	kN(kg)	158 [16160]
最大登坂能力	度	25	
アーティキュレート角度	度	35	
最小回転半径(最外輪中心)	mm	6320	
最大掘起力	バケットシリンダ	kN(kg)	153 [15640]
	上昇時間	秒	5.9
	下降時間	秒	3.3
	ダンプ時間	秒	1.8

項目	単位	機種	WA380-7
寸法			
全長	mm	8180	
全幅(バケット幅)	mm	2920	
全高	mm	3390	
ダンピングクリアランス(45°前傾B.O.C. ^{※3} 先端まで)	mm	2920	
ダンピングリーチ(45°前傾B.O.C. ^{※3} 先端まで)	mm	1175	
伝導装置			
トルクコンバータ形式		3要素1段2相	
変速機形式		電子制御フルオートマチック、多軸式パワーシフト	
変速段数	前進/後進	4段/4段	
ブレーキ装置			
足ブレーキ形式		油圧式4輪制動密閉湿式ディスク	
駐車ブレーキ形式		トランスミッション出力軸制動湿式ディスク	
油類の容量			
燃料(JIS 軽油) ^{※4}	L	300	
エンジン潤滑油	L	25.5	

※1：エンジン単体(ファンなし)のグロス出力

※2：冷却ファン最低回転速度時の値

※3：ボルトオンカッティングエッジ

※4：JIS K 2204

単位は、国際単位系(SI)による表示。()内の非SI単位は参考値です。

●機体質量3トン以上の建設機械の運転には「車両系建設機械運転技能講習修了証」の取得が必要です。コマツ教習所にて技能講習等を実施しておりますのでご利用ください。
●本機をご利用される際の注意事項の詳細は、取扱説明書をご覧ください。●本機は改良のため、予告なく変更することがありますのでご了承ください。●掲載写真は一部販売車と異なる場合があります。

●お問い合わせ先

KOMATSU

コマツ

国内販売本部 建機営業企画部
TEL. 03-5561-2714
〒107-8414 東京都港区赤坂2-3-6
URL <http://www.komatsu.co.jp>

●オペレータの養成・資格修得(大型特殊・車両系建設機械講習等)のご相談はコマツの教習センターへ。
コマツ教習所

北海道センタ	TEL. 011-377-3866	栗津センタ	TEL. 0761-44-3930
宮城センタ	TEL. 022-384-9334	愛知センタ	TEL. 0586-26-4111
栃木センタ	TEL. 0285-83-5461	京都センタ	TEL. 075-924-3050
群馬センタ	TEL. 027-350-5356	大阪センタ	TEL. 072-849-2063
埼玉センタ	TEL. 04-2960-3366	奈良センタ	TEL. 0743-68-3333
東京センタ	TEL. 042-632-0635	中国センタ	TEL. 086-281-2804
神奈川センタ	TEL. 044-287-2071	四国センタ	TEL. 0897-58-6631
静岡センタ	TEL. 054-262-0005	九州センタ	TEL. 092-935-4131