

1 TON

省エネルギー、省力荷役に

神鋼電機の産業車両



神鋼 ラックフォーク

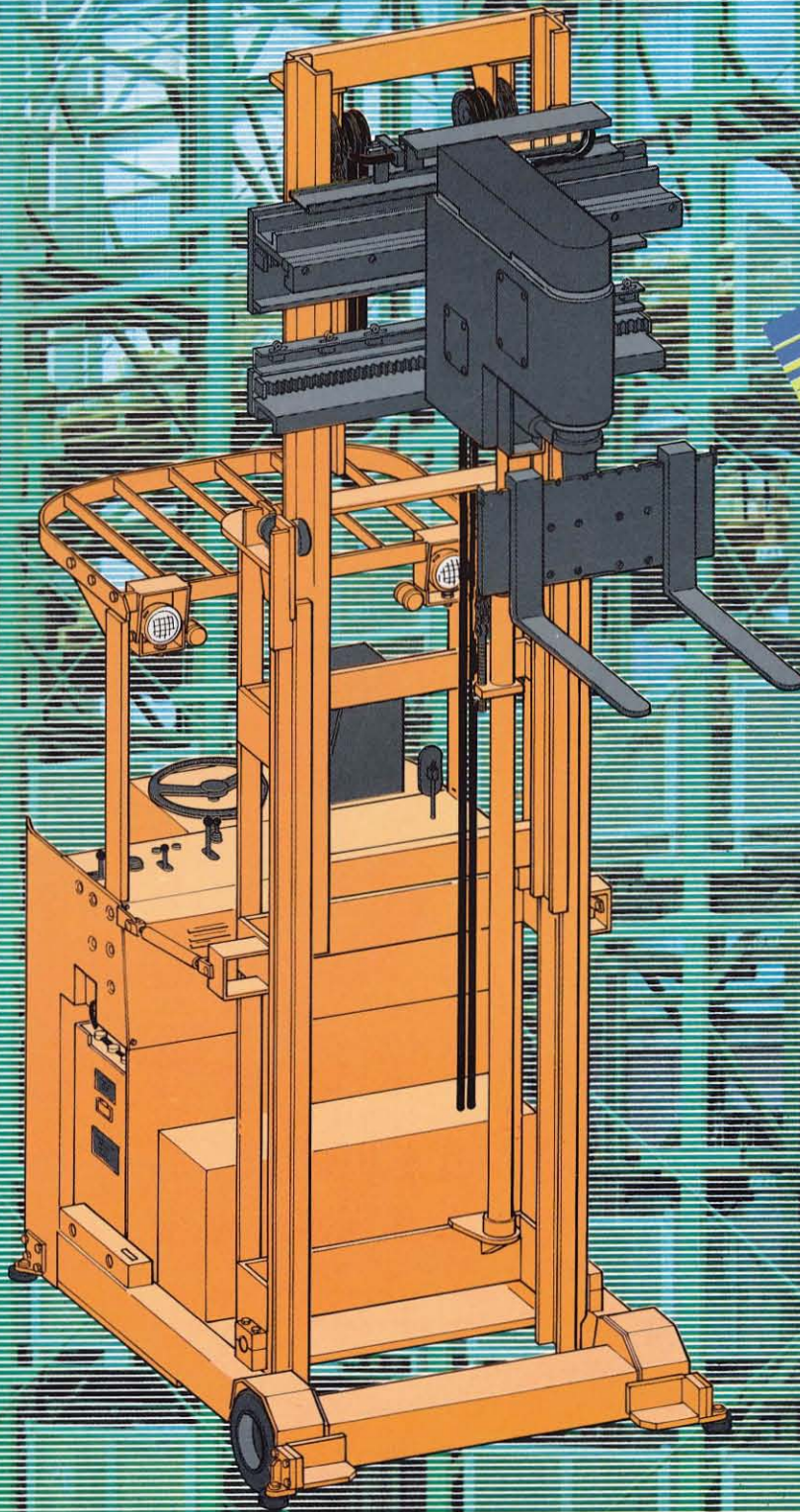

セーブエネルギー

SHINKO

<http://www.keiyou.net>

1TON 神鋼 ラックフォーク

〔180° 旋回・サイドシフトするフォーク〕
最小ラック通路幅で、ズバ抜けた機動力。



狭い通路が広〜く使える

保管スペース大幅アップ

物流システムが進展しラック倉庫の役割が増大するにつれ、保管スペースの有効利用、荷役効率の向上がますます重要な課題になっています。神鋼電機はこの要請に応え、狭いラック通路で高効率な荷役作業を可能にした独自の「ラックフォーク1トン積」を開発。レバーひとつで180°旋回し、かつ左右へもサイドシフトする自在のフォーク機能を持ち、狭いラック内での荷役を敏速にさばくラック専用的高性能フォークです。中層ラックはじめ狭い倉庫の荷役作業に抜群の機動力を発揮し、通路幅を最小にして保管スペース、床面利用率を大幅に向上させます。

必要通路幅はわずか1460mmの最小幅

フォーク自体が旋回かつサイドシフトするため通路での方向転換の必要がなく、通路幅は1460

mmと最小の狭さで済みます。また旋回半径、直角通路幅が小さいため、いちだんと有利です。

機動力をフルに発揮するSCR制御

すでに定評あるSCR方式の無段階走行制御装置を搭載。アクセルレバー1本で滑らかな発進加速、停止ができ、インチャージ操作も自在なため、狭い通路でも機動力がフルに発揮できます。

簡単・自在な昇降操作、自動昇降も可能

フォークの昇降はリフトレバー1本で操作でき昇降速度、停止位置は任意に制御できます。また、オプションとして自動昇降方式も採用できます。操作パネルのスイッチで積み降し位置を設定するだけで自動昇降し、所定の高さへ正確に自動停止、位置決めする便利な方式です。

レバーひとつで旋回・サイドシフト

フォークの旋回、シフト動作は1本のシフト&ローテッドレバーで簡単に操作できます。レバーを前・後に操作すれば右旋回または左旋回し、左・右に操作すればレバー操作どおりにサイドシフトします。なお、旋回操作の場合は旋回中のフォークが通路幅から出ないように自動的にシフト動作が伴います(図参照)

作業中の安全を確保する独自の走行ロック

狭い通路内での安全を確保するため、フォークが旋回位置にある場合、またはシフト動作が動いている状態では自動的に走行装置がロックされ走行不可能となります。また、フォーク位置に関係なく走行したい場合は、ロック開放機構により自由に前後進できます。

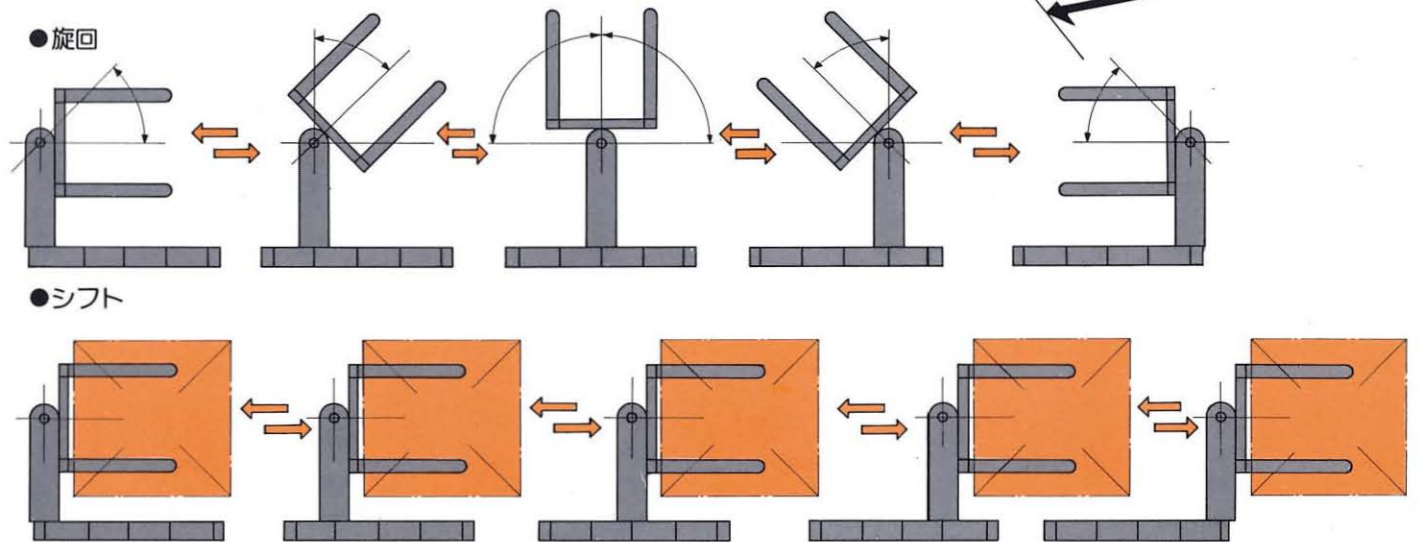
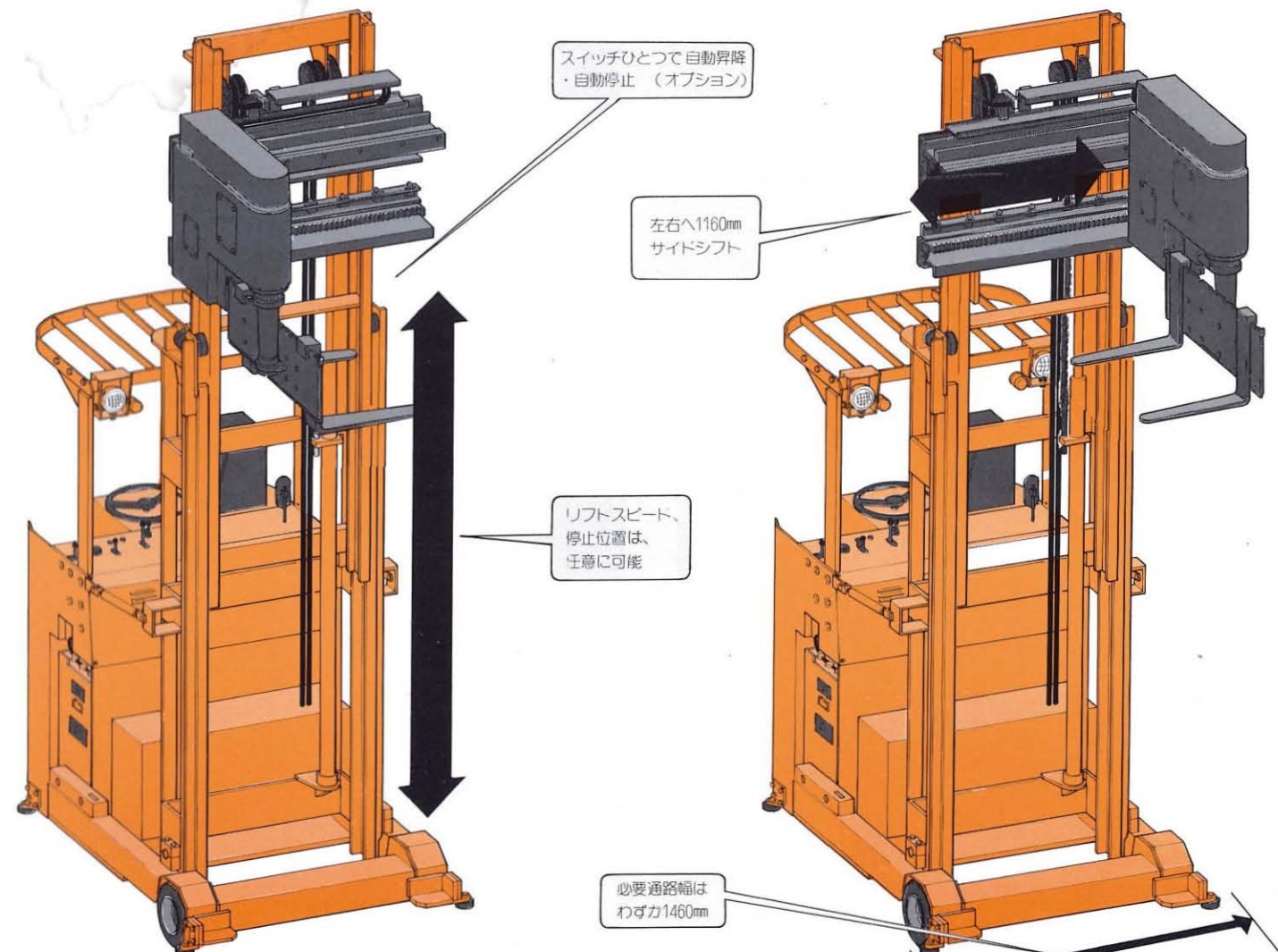
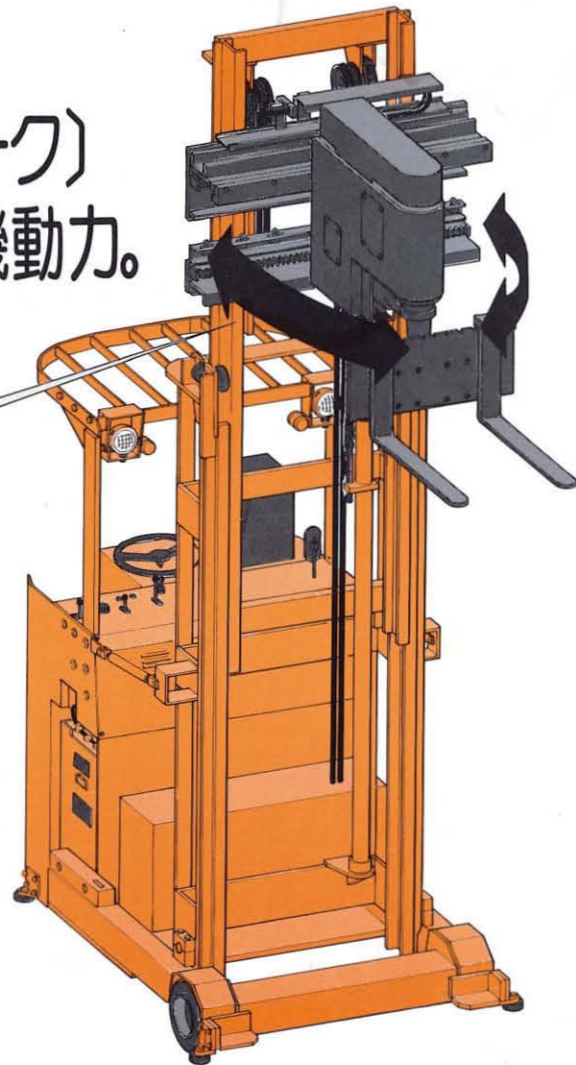

外形図

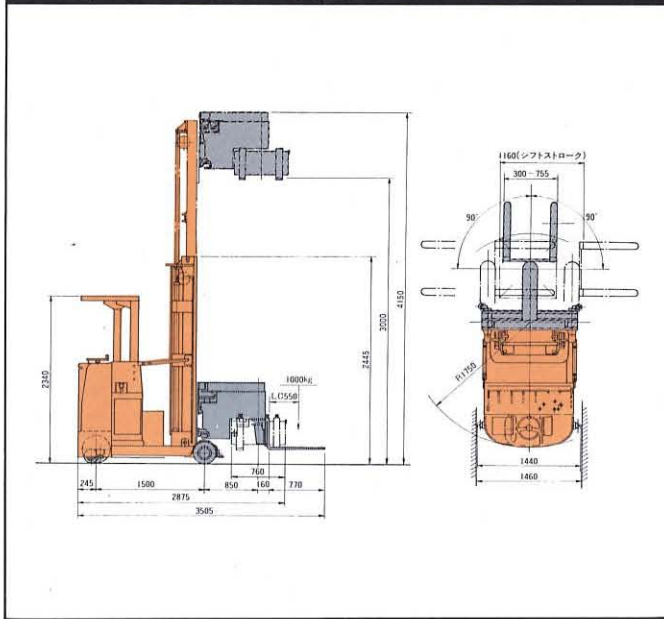

適用パレット寸法と許容荷重

適用パレット mm	1100×1100	1200×1200	1300×1300
荷重中心(LC) mm	550	600	650
荷重 kg	1000	3000mm	
	900	3500/4000mm	
	800	4500/5000mm	
	700		
	600		
シフトストローク mm	1160	1260	1360
ガイドレール幅 mm	1460	1560	1660

標準仕様

		FBNT-1-300
●形式		FBNT-1-300
●性能	最大荷重 kg	1000
	荷重中心(LC) mm	550
	最大揚高 mm	3000
	サイドシフト量 mm	1160
	フォーク旋回角度	180°
	上昇速度 全負荷 mm/sec	210
	無負荷 mm/sec	280
	走行速度 全負荷 km/HR	8
	無負荷 km/HR	9
	最小旋回半径(R) mm	1750
	フォーク最高位全高 mm	4150
●主要寸法	全長(フォーク横向) mm	2875
	(フォーク前向) mm	3505
	全幅 mm	1440
	フォーク長さ mm	850
	全高(ヘッドガード) mm	2340
	(マスト) mm	2445
	ホイールベース mm	1500
	トレッド前輪 mm	1180
	後輪 mm	520
	車両重量 kg	3700
●制御方式	走行制御装置	SCR式
	油圧制御装置	切替弁レバー、切替スイッチと連動
●電動機	走行用 出力 kW	直流直巻 3.7
	油圧用(リフト用) 出力 kW	直流直巻 6.5
	油圧用(シフト、旋回用) 出力 kW	直流直巻 0.8
●バッテリー	形式	VCFB4-4
	電圧 V	48
	容量 AH/5HR	312
●タイヤ	前輪 mm	ウレタンφ305×127×2個
	駆動輪 mm	ソリッドφ380×152×1個
	キャスター輪 mm	ウレタンφ200×70×2個
●充電器	方式	搭載形自動準定電圧方式
	電源	3相、50/60Hz、200/220V

システムパワーの
神鋼電機
SHINKO ELECTRIC CO., LTD.



東部神鋼フォークリフト株式会社

東京都中央区日本橋本町4-1-5 河合ビル ☎103 ☎03(241)1841

西部神鋼フォークリフト株式会社

大阪市都島区片町2-2-40 大発ビル501号 ☎534 ☎06(353)6831

西部神鋼フォークリフト(株)中部営業部

名古屋市中村区名駅4-6-18 名古屋ビル ☎450 ☎052(581)2497

代理店

コード
52-410

5306A V-H

<http://www.keiyou.net>